

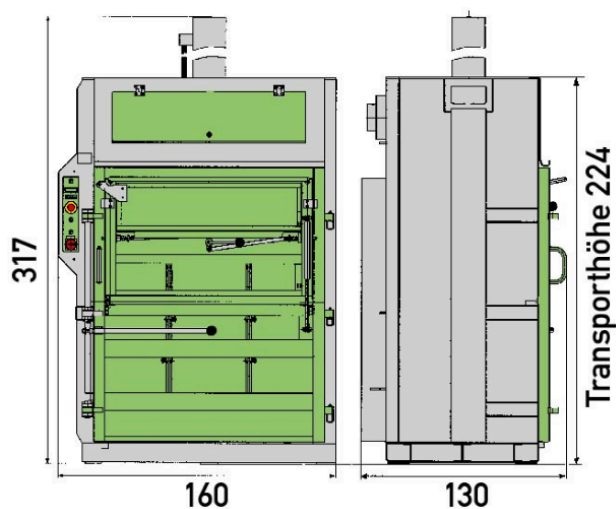

## Ballenpresse Dixi 25 S

- ✓ Ideal für Karton und Folien
- ✓ Automatische Startfunktion
- ✓ Kompakte und platzsparende Bauweise
- ✓ Einfüllöffnung von 1'200 x 670 mm
- ✓ Einfache und sichere Bedienung

# Technische Daten



## Grosse Einfüllöffnung

Grosse Einfüllöffnung von 1'200 mm für sperrige Kartonschachteln



## Einstellbare Presszeit

Hohe Verdichtung da Material ständig unter Druck gehalten werden kann



## 280 kg Kartonschachteln

Formschöne und kompakte Kartonschachteln von bis zu 280 kg

Technische Daten	Dixi 25 S
Aussenmasse B x T x H	1'600 x 1'300 x 3'170 mm
Transporthöhe	2'240 mm
Ballengewicht Karton	ca. 280 kg
Ballengewicht Folie	ca. 320 kg
Ballenmasse B x T x H	ca. 1'200 x 800 x 800 mm
Einfüllöffnung B x T x H	1'270 x 800 x 670 mm
Presskraft	25 t
Presszyklus	24 sek.
Antriebsleistung	5.5 kW
Maschinengewicht	2'180 kg
Stromanschluss	3 x 400 V / 32 A