

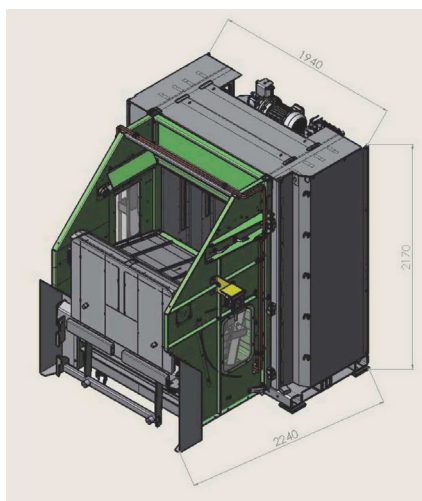

## Ballenpresse Dixi 60 SLA

- ✓ 60 t Kompaktpresse
- ✓ Vertikale Bauart
- ✓ Vollautomatische Befülleinrichtung
- ✓ Garantierte Effizienz da Vorortlösung
- ✓ Geringster Platzbedarf am Markt

# Technische Daten



## Hub-Kippvorrichtung

Sammlung an verschiedenen Standorten in Wanzlbhalter und zentrale Verdichtung



## Kompakte Bauweise

Die Befullung, die Bedienung und der Ballenauswurf finden auf der Frontseite per Knopfdruck statt



## Maximale Sicherheit

Beim betreten des Sicherheitsbereichs schaltet die Maschine direkt ab

### Technische Daten

### Dixi 60 SLA SmartFill

Aussenmasse B x T x H	2'240 x 1940 x 2'170 mm
Ballengewicht Karton	ca. 450 kg
Ballenmasse B x T x H	ca. 1'200 x 800 x 800 mm
Einfulloffnung B x T x H	1'200 x 800 x 740 mm
Presskraft	60 t
Leerungszyklus	130 sek.
Antriebsleistung	7.5 sek.
Gerauschpegel	65 dB
Maschinengewicht	2'160 kg
Stromanschluss	3 x 400 V / 32 A