

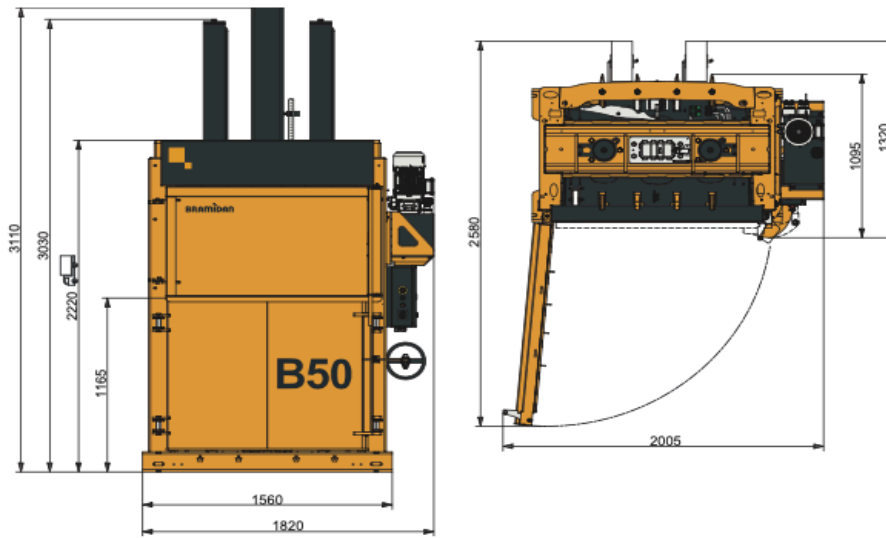

Ballenpresse Bramidan B50

- ✓ Ideal für diverse Materialien
- ✓ Ballengröße einstellbar
- ✓ Palettengrosse Ballen
- ✓ Ballengewicht 450 kg (Direktvermarktung)
- ✓ Drahtabbindung

Technische Daten



Ballenabbindung

Einfache Drahtabbindung des Ballens und automatischer Ballenauswurf



Normballen

Die 450 kg Ballen sind mit Draht abgebunden und gut stapelbar



Optionale Schiebetür

Ideal bei engen Platzverhältnissen, erhöht Effizienz und Bedienerfreundlichkeit

Technische Daten	Bramidan B50
Aussenmasse B x T x H	1820 x 1320 x 3110 mm
Ballengewicht Karton	400 - 500 kg
Ballengewicht Folie	450 - 550 kg
Ballenmasse B x T x H	1200 x 800 x 1100 mm
Einfüllöffnung B x T x H	1200 x 800 x 565 mm
Presskraft	50 t
Presszyklus	55 Sek. / Highspeed 26 Sek.
Antriebsleistung	4 kW
Maschinengewicht	1755 kg
Stromanschluss	400 V / 16 A