

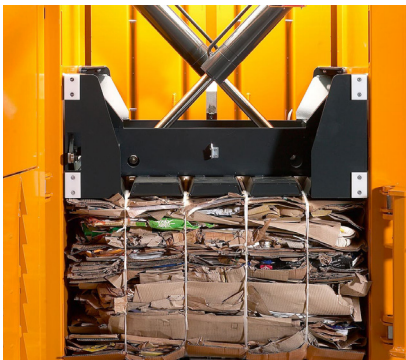

Ballenpresse Bramidan X30 AD

- ✓ Ideal für diverse Materialien
- ✓ Niedrige Bauhöhe
- ✓ Grosse Einfüllöffnung
- ✓ Schneller Presszyklus
- ✓ Langer Presshub für hohe Verdichtung

Technische Daten

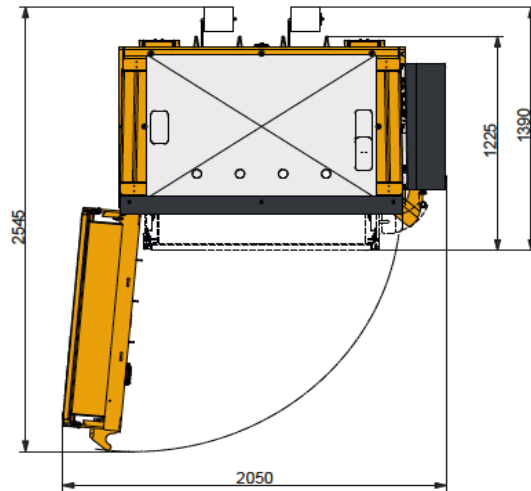
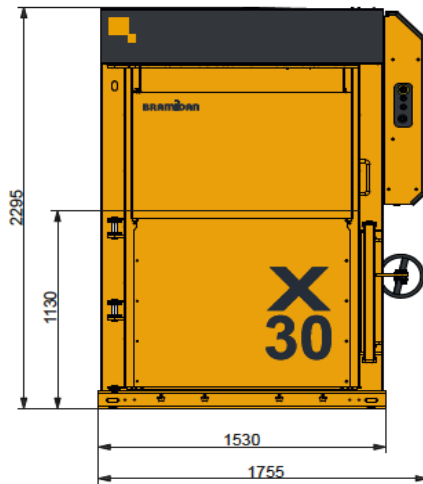

Gekreuzte Zylinder

Maximale Volumenreduzierung dank den übers Kreuz angeordneten Zylindern



Optional autom. Tür

Für mehr Komfort, Effizienz und ideal bei engen Platzverhältnissen

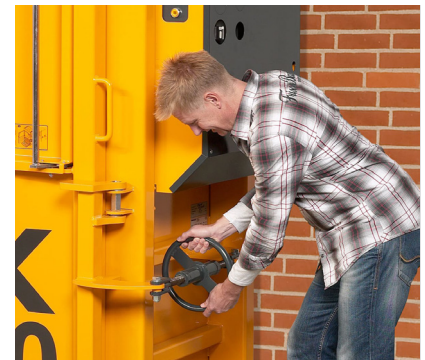

Türöffner

Einfache Bedienung, sichere und kontrollierte Öffnung der Türe

Technische Daten	Bramidan X30 AD
Aussenmasse B x T x H	1755 x 1390 x 2295 mm
Ballengewicht Karton	275 - 350 kg
Ballengewicht Folie	325 - 425 kg
Ballenmasse B x T x H	1200 x 800 x 1000 mm
Einfüllöffnung B x T x H	1090 x 800 x 655 mm
Presskraft	30 t
Presszyklus	25 Sek.
Antriebsleistung	4 kW
Maschinengewicht	1750 kg
Stromanschluss	400 V / 16 A